

520 mm

1ª DOBLEZ

STANZA

Interiorismo en salas de baño®

## Plantilla e instructivo de instalación

71.7115.23

Self Rimming basin  
Lavabo de sobreponer redondoCutting line countertop  
Línea de corte de la baseAlignment axle (center of lavatory).  
Eje de alineamiento (centro del lavabo).Use this pattern cut the counter top.  
Utilise este modelo para preparar el corte de la tapa.Cutting template  
Plantilla de corte

682 mm

2ª DOBLEZ

## INSTRUCTIONS FOR THE INSTALLATION OF BASIN INSTRUCCIONES PARA LA INSTALACIÓN DE LA BACHA.

- 1** COLOQUE EL LAVABO ENCIMA DE LA TAPA, UBICÁNDOLA EN LA POSICIÓN DESEADA PARA INSTALAR. TOME EN CUENTA LAS DIMENSIONES DE LA CONTRA Y CESPOL QUE SE UTILIZARÁN. MARQUE UNA LÍNEA EN EL CENTRO DE LA LAVABO Y ALARGUELA HASTA LA TAPA (SEGÚN FIG.1)

PLACE THE SINK ON THE TOP OF THE BASIN CABINET; PUT IT IN THE DESIRED POSITION FOR INSTALLATION, TAKING INTO CONSIDERATION THE DISTANCES OF THE TAP AND THE SYPHON THAT WILL BE USED. DRAW A LINE TO THE CENTERLINE OF THE SINK AND FURTHER UP TO THE CABINET TOP (ACCORDING TO FIG. 1).

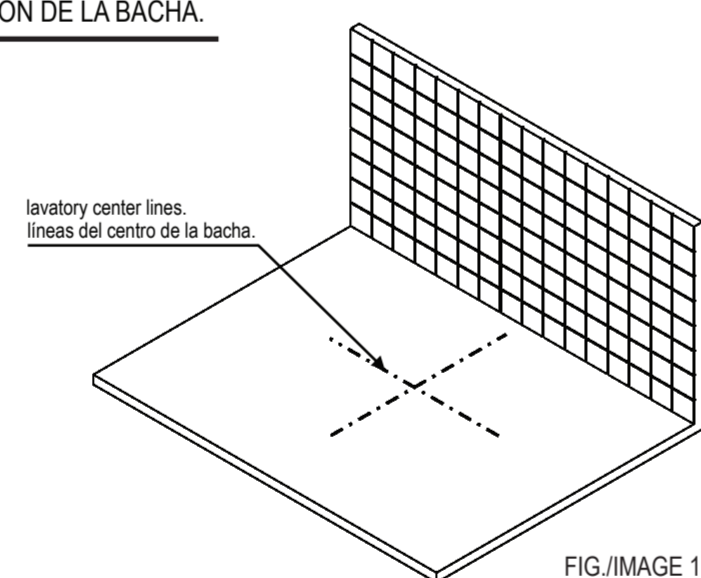

- 2** RECORTAR LA PLANTILLA Y UBICARLA SOBRE LA TAPA, HACIENDO COINCIDIR SU LÍNEA DE CENTRO, CON LAS LÍNEAS TRAZADAS EN LA TAPA. (DE ACUERDO A LA FIG 2). CORTAR LA TAPA DE ACUERDO A LA PLANTILLA.

CUT OUT THE TEMPLATE AND POSITION IT ON THE LID, MATCHING THE TEMPLATE'S CENTRE LINE WITH THE LINES DRAWN ON THE LID. (AS PER FIG.2). CUT THE LID IN ACCORDANCE WITH THE TEMPLATE.

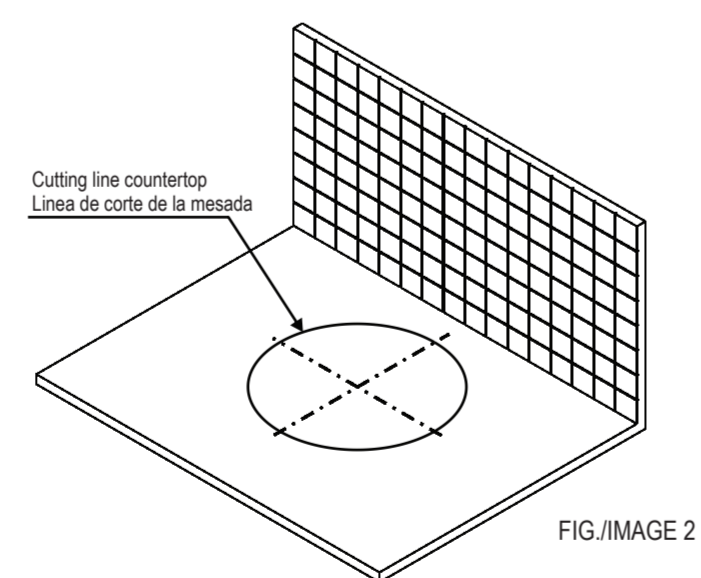

- 3** APLIQUE ADHESIVO SILICON (NO INCLUIDO) EN LAS PARTES DE CONTACTO ENTRE EL LAVABO Y LA BASE. PRESIONE CONTRA LA TAPA.

IMPORTANTE: NO REEMPLACE ADHESIVO DE SILICON POR MASILLA PLÁSTICA.

APPLY SILICONE (NOT INCLUDED) ON THE CONTACT FACES BETWEEN THE SINK AND THE CABINET TOP, AND THEN GENTLY PRESSURE THE SINK DOWNWARD AGAINST THE CABINET TOP.

IMPORTANT: DO NOT SUBSTITUTE SILICONE FOR PUTTY.

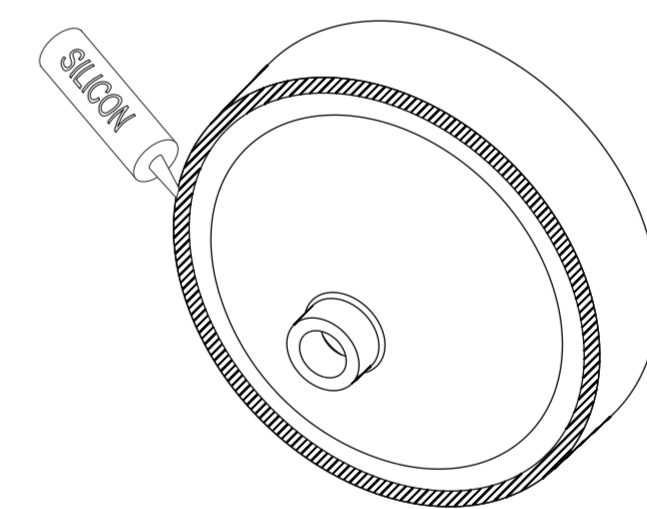

- 4** COMPLETE LAS CONEXIONES HIDRÁULICAS.  
NOTA: RECOMENDAMOS QUE EL LAVABO SE USE SOLAMENTE DESPUÉS QUE SE SEQUE EL SILICON. TIEMPO INDICADO POR EL FABRICANTE.

UTILICE SILICON INDICADO PARA CERÁMICA CON ANTI-MOHO O ANTI-HONGO.

FINISH PIPE CONNECTIONS.  
HINT: THE SINK IS RECOMMENDED TO BE USED ONLY AFTER THE SILICONE HAS FULLY DRIED, ACCORDING TO THE INSTRUCTIONS FROM THE PRODUCT MANUFACTURER.  
USE SILICONE APPROPRIATE FOR CERAMICS, WITH ANTI-MOULD AND ANTI-FUNGUS PROPRIETIES

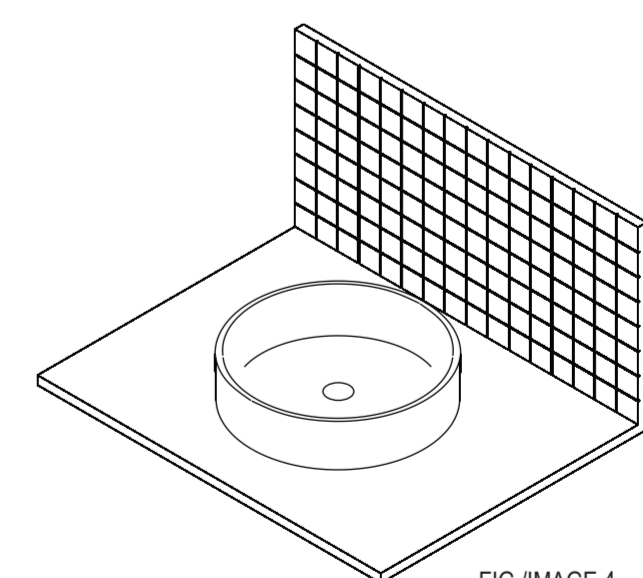

## MAINTENANCE AND CONSERVATION/MANTENIMIENTO Y CONSERVACIÓN

FINISH SURFACE CLEANING: CLEAN WITH A SMOOTH CLOTH, WATER, AND NEUTRAL SOAP ONLY. DO NOT USE STEEL WOOL, SCOURING POWDER, OR CHEMICAL PRODUCTS.  
LIMPIEZA: LIMPIAR CON UN PAÑO SUAVE, AGUA Y JABÓN NEUTRO. NO USAR ESPONJA DE ACERO, ABRASIVOS U OTROS PRODUCTOS QUÍMICOS.

## BASIC COMPOSITION/COMPOSICIÓN BÁSICA

BASIN: CLAY, FELDSPAR, KAOLIN, GLAZES AND INORGANIC DYES.  
LAVABO: ARCILLA, FELDESPATO, CAOLÍN, VIDRIADOS Y COLORANTES INORGÁNICOS.

STANZA

IMPORTADO DISTRIBUIDO Y GARANTIZADO POR:  
URREA DANDO VIDA AL AGUA, S.A. DE C.V.  
DR. ROBERTO MICHEL BETA CO. SAN CARLOS  
C.P. 44480 GUADALAJARA, JALISCO, MEXICO  
HECHO EN BRASIL

material: papel 75g/m<sup>2</sup>